



User manual

Molift Smart 150

molift[®]





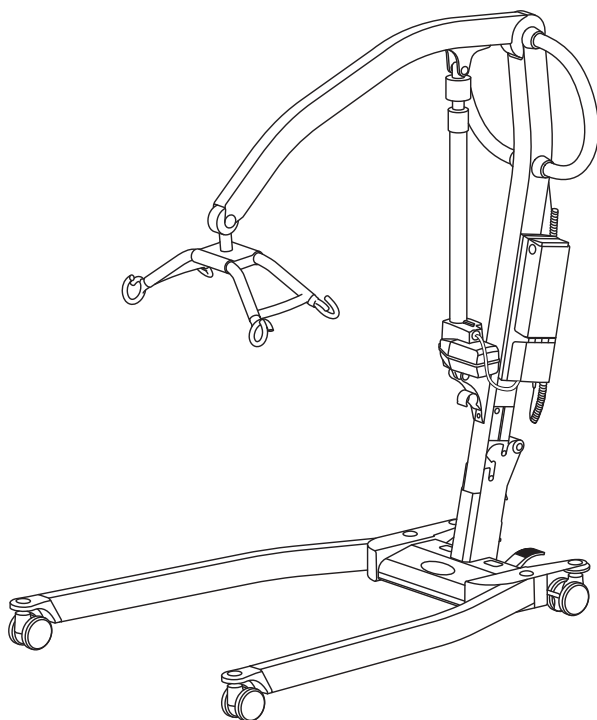









by Etac

BM09599 - 2026-02-04 - Rev. 4.0



www.etac.com



	Symbols	3		Handling	147
	Device overview	9			Assembly 148
	General	12			Warnings 150
	English	12			Information 152
	Svenska	21			Checklist 154
	Norsk	30			Emergency stop 156
	Dansk	39			Warnings 158
	Suomi	48			Information 159
	Deutsch	57			Rising 161
	Nederlands	66			Lowering 163
	Français	75			Warnings 164
	Italiano	84			Information 169
	Español	93			
	Slovenščini	102			Technical data 171
	Polski	111			
	Íslenskur	120			
	Lietuvių kalba	129			
	한국어	138			



EN: Warning: This symbol appears in the user manual along with a number referring to the instructions below. It draws attention to situations where the product or the user or carer's safety may be in danger.

FI: Varoitus: Tämä symboli näkyy käyttöohjeessa yhdessä numeron kanssa, joka viittaa jäljempänä näkyviin ohjeisiin. Sen avulla kiinnitetään huomiota tilanteisiin, joissa tuote tai käyttäjän tai hoitajan turvallisuus voi vaarantua.

IT: Avvertenza: Questo simbolo viene utilizzato nel Manuale Utente con un numero di riferimento alle istruzioni riportate di seguito. Richiama l'attenzione alle situazioni in cui la sicurezza del prodotto, dell'utente o dell'operatore potrebbe essere in pericolo.

IS: Viðvörðun: Þetta tákn kemur fram í notendahandbókinni ásamt númeri sem vísar í fyriræðlin hér að neðan. Það vekur athygli á aðstæðum þar sem varan eða öryggi notandans eða umönnunaraðila getur verið í hættu.

SV: Varning: Den här symbolen används i handboken tillsammans med ett nummer som hänvisar till instruktionerna nedan. Den uppmärksammar på situationer som kan utgöra en säkerhetsrisk för produkten, användaren eller vårdgivaren.

DE: Warnung: Dieses Symbol erscheint in der Bedienungsanleitung zusammen mit einer zu den nachfolgenden Anleitungen gehörenden Nummer. Sie lenkt die Aufmerksamkeit auf Situationen, die für das Produkt oder den Betreuer ein Sicherheitsrisiko darstellen können.

ES: Advertencia: Este símbolo aparece en la Guía del usuario junto con un número de referencia a las siguientes instrucciones. Llama la atención sobre situaciones en las que el producto o el usuario o la seguridad del cuidador pueda estar en peligro.

LT: Įspėjimas. Šis simbolis pateikiamas naudotojo vadove su numeriu, nurodantiu toliau pateiktus nurodymus. Įspėja apie situacijas, kai gali kilti pavojus gaminio, naudotojo ar slaugytojo saugai.

NO: Advarsel: Dette symbolet blir vist i brukerveiledningen sammen med et tall som henviser til instruksjonene under. Det gjør oppmerksom på situasjoner der produktet eller brukerens/omsorgsgerens sikkerhet kan være truet.

NL: Waarschuwing: Dit symbool staat in de gebruiksaanwijzing samen met een getal dat naar de hieronder vermelde instructies verwijst. Het vestigt de aandacht op situaties waar in het product, de gebruiker of de veiligheid van derden in gevaar kan zijn.

SI: Opozorilo: Ta simbol se pojavi v uporabniškem priročniku skupaj s številko, ki se nanaša na spodnja navodila. Opozarja nas na situacije, v katerih je lahko varnost izdelka, uporabnika ali negovalca ogrožena.

KO: 경고: 이 기호는 사용자 설명서에 아래 지침을 나타내는 번호와 함께 표시됩니다. 이 기호는 제품 또는 사용자 또는 간병인의 안전이 위협할 수 있는 상황에 주의를 환기합니다.

DA: Advarsel: Dette symbol vises i brugervejledningen sammen med en nummerhenvisning til nedenstående instruktioner. Det henleder opmærksomheden på situationer, hvor produktet, brugeren eller plejerens sikkerhed kan være i fare.

FR: Avertissement: Ce symbole apparaît dans le guide de l'utilisateur avec un numéro faisant référence aux instructions ci-dessous. Il attire l'attention sur les situations dans lesquelles la sécurité du produit ou de l'utilisateur ou du soignant peut se trouver compromise.

PL: Ostrzeżenie: Ten symbol pojawia się w instrukcji obsługi wraz z numerem odnoszącym się do poniższych instrukcji. Zwraca uwagę na sytuacje, w których bezpieczeństwo produktu, użytkownika lub opiekuna może być zagrożone.



i

EN: Information: This symbol appears in the user manual along with a number referring to supplementary information which can be found in the information section.

FI: Tietoja: Tämä symboli näkyy käyttöohjeessa yhdessä numeron kanssa, joka viittaa tietö-osiosta löytyviin lisätietoihin.

IT: Informazioni: Questo simbolo compare nel manuale dell'utente insieme a un numero che rimanda a informazioni aggiuntive che si trovano nella sezione informazioni.

IS: Upplýsingar: Þetta tákn kemur fram í notendahandbókinni ásamt númeri sem vísar í viðbótarupplýsingar sem er að finna í upplýsingakaflanum.

SV: Information: Denna symbol visas i bruksanvisningen tillsammans med ett nummer som hänvisar till kompletterande information som finns i informationsavsnittet.

DE: Informationen: Dieses Symbol erscheint in der Bedienungsanleitung zusammen mit einer Nummer, die auf zusätzliche Informationen im Abschnitt „Informationen“ verweist.

ES: Información: Este símbolo aparece en el manual del usuario junto con un número que hace referencia a la información complementaria que se puede encontrar en la sección de información.

LT: Informacija. Šis simbolis rodomas naudotojo vadove kartu su numeriu, nurodančiu papildomą informaciją, kurią galima rasti informacijos skyriuje.

NO: Informasjon: Dette symbolet vises i bruksanvisningen sammen med et tall som viser til tilleggsinformasjon i informasjonsdelen.

NL: Informatie: dit symbool verschijnt in de gebruikershandleiding samen met een nummer dat verwijst naar aanvullende informatie in het informatiegedeelte.

SI: Informacije: Ta simbol se pojavi v uporabniškem priročniku skupaj s številko, ki se nanaša na dodatne informacije, ki jih najdete v razdelku z informacijami.

KO: 정보: 이 기호는 정보 섹션에서 찾을 수 있는 추가 정보를 나타내는 번호와 함께 사용자 설명서에 표시됩니다.

DA: Information: Dette symbol vises i brugervejledningen sammen med et nummer, der henviser til supplerende oplysninger, som kan findes i informationsafsnittet.

FR: Informations: Ce symbole apparaît dans le manuel d'utilisation avec un numéro faisant référence à des informations supplémentaires disponibles dans la section d'informations.

PL: Informacja: Ten symbol pojawia się w instrukcji obsługi wraz z numerem odnoszącym się do dodatkowych informacji, które można znaleźć w sekcji informacji.



EN: Consult instructions. The latest version of all user manuals can be downloaded as a "pdf-file" from the web page. The manuals can be read with a "Read Out Loud" functionality in e.g. Adobe Acrobat and / or printed in a larger size to accommodate persons with visual impairments. The user manual is not available in Braille.

FI: Noudata käyttöohjeita. Kaikkien tuotteiden käyttöoppaiden uusimman version voi ladata PDF-tiedostona verkkosivulta. Oppaat voidaan lukea "Lue ääneen" -toiminnolla esim. Adobe Acrobatissa ja/tai niitä voidaan tulostaa suuremmassa koossa näkövammaisille henkilöille. Käyttäjätietoja ei ole saatavilla Braille-muodossa.

IT: Consultare le istruzioni. La versione più recente di tutti i manuali dell'utente del prodotto può essere scaricata come "file PDF" dalla pagina web. I manuali possono essere letti con una funzionalità "Leggi a voce alta" ad es. in Adobe Acrobat e/o stampati in formato più grande per adattarsi a persone con problemi visivi. Le informazioni utente non sono disponibili in Braille.

IS: Lesið leiðbeiningarnar. Hægt er að hláða niður nýjustu útgáfu allra notendahandbóka sem „pdf-skjal“ af vefsíðunni. Hægt er að lesa handbækurnar með „Read Out Loud“ virkni í t.d. Adobe Acrobat og/eða prenta þær í stærri stærð til að koma til móts við fólk með sjónskerðingu. Notendahandbókin er ekki fánleg með blindraetri.

SV: Läs instruktionerna. Den senaste versionen av alla bruksanvisningar kan laddas ned som "pdf-fil" från webbsidan. Manualerna kan läsas med en "högläsningfunktion" i t.ex. Adobe Acrobat och/eller tryckas i större storlek för att passa brukare med synnedsättning. Användarinformationen är inte tillgänglig i punktskrift.

DE: Anleitung lesen. Die neuesten Versionen der Bedienungsanleitungen für alle Produkte können als „PDF-Datei“ von der Webseite heruntergeladen werden. Die Bedienungsanleitungen können mit der Funktion „Laut vorlesen“, z. B. in Adobe Acrobat, gelesen und/oder in einem größeren Format gedruckt werden, um Menschen mit Sehbehinderungen zu unterstützen. Die Benutzerinformationen sind nicht in Brailleschrift verfügbar.

ES: Consulte las instrucciones. La última versión de todos los Manuales de usuario del producto se puede descargar como archivo PDF desde la página web. Los manuales se pueden leer con una funcionalidad de «Lectura en voz alta» en, por ejemplo, Adobe Acrobat y/o imprimirse en un tamaño más grande para personas con deficiencias visuales. La información para el usuario no está disponible en Braille.

LT: Vadovaukitės instrukcijomis. Naujausias visų naudotojų vadovų versijas galima atsisiųsti iš interneto svetainės kaip PDF failus. Naudotojų vadovus galima perskaityti naudojant, pvz., „Adobe Acrobat“ funkciją „Read Out Loud“ (skaityti balsu) ir (arba) išspausdinti didesniu formatu, kad juos galėtų įskaityti prasčiau matantys žmonės. Naudotojų vadovo Brailio rašta pateikti negalime.

NO: Se bruksanvisningen. Den nyeste versjonen av alle brukerhåndbøkene for produktet kan lastes ned som PDF-filer fra nettsiden. Håndbøkene kan leses med høyttalingsfunksjon i f.eks. Adobe Acrobat og/eller skrives ut i større format for brukere med nedsatt syn. Brukerinformasjonen er ikke tilgjengelig i blindeskrift.

NL: Raadpleeg de instructies. U kunt de nieuwste versie van alle gebruikershandleidingen van onze producten downloaden als "pdf-bestand" van de webpagina. De handleidingen beschikken over een functie om hardop te laten voorlezen in bv. Adobe Acrobat en/of kunnen worden afgedrukt in een groter formaat om tegemoet te komen aan de behoeften van personen met een visuele beperking. De gebruikersinformatie is niet beschikbaar in braille.

SI: Glejte navodila. Najnovejšo različico vseh uporabniških priročnikov lahko prenesete kot datoteko PDF s spletne strani. Priročnike je mogoče prebrati s funkcijo »Preberi na glas« v programu Adobe Acrobat in/ali natisniti v večji velikosti, da olajšamo branje osebam z okvaro vida. Uporabniški priročnik ni na voljo v Braillovi pisavi.

KO: 지침을 참조하십시오. 모든 사용자 설명서의 최신 버전은 웹 페이지에서 „pdf 파일“로 다운로드할 수 있습니다. 설명서는 예를 들어 Adobe Acrobat의 '소리내어 읽기' 기능으로 읽거나 시각 장애가 있는 사람을 위해 더 큰 크기로 인쇄할 수 있습니다. 사용자 설명서는 점자로는 제공되지 않습니다.

DA: Se vejledningen. Den seneste version af alle brugervejledninger til produktet kan downloades som en "pdf-fil" fra hjemmesiden. Vejledningerne kan læses med en "Læs højt"-funktion i f.eks. Adobe Acrobat og/eller udskrives i en større størrelse for personer med nedsat syn. Brugeroplysningerne er ikke tilgængelige i punktskrift.

FR: Consultez les instructions. La dernière version de tous les manuels d'utilisation des produits peut être téléchargée au format PDF sur la page Web. Les manuels peuvent être lus à l'aide d'une fonctionnalité de «Lecture à haute voix», dans Adobe Acrobat par exemple, et/ou imprimés en plus grand format pour s'adapter aux personnes souffrant de déficiences visuelles. Les informations destinées à l'utilisateur ne sont pas disponibles en braille.

PL: Przestrzegać instrukcji. Najnowsze wersje wszystkich instrukcji obsługi są dostępne do pobrania na stronie internetowej w postaci plików PDF. Instrukcje te mogą zostać odczytane na głos z wykorzystaniem funkcji zamiany tekstu na mowę oprogramowania, np. Adobe Acrobat, i/lub wydrukowane w większym formacie pod kątem potrzeb osób z wadami wzroku. Instrukcje dla użytkownika nie są dostępne w zapisie alfabetem Braille'a.



YYYY-MM-DD

EN: Date of manufacture.

YYYY-MM-DD

(year/month/date)

SV: Tillverkningsdatum.

ÅÅÅÅ-MM-DD

(år/månad/dag)

NO: Produksjonsdato.

ÅÅÅÅ-MM-DD

(år/måned/dag)

DA: Produktionsdato.

ÅÅÅÅ-MM-DD

(år/måned/dag)

FI: Valmistuspäivä.

VVVV-KK-DD

(vuosi/kuukausi/Päivä)

DE: Herstellungs-datum.

JJJJ-MM-DD

(Jahr/Monat/Tag)

NL: Productie-datum.

JJJJ-MM-DD

(jaar/maand/dag)

FR: Date de fabrication.

AAAA-MM-DD

(année/mois/jour)

IT: Data di produzione.

AAAA-MM-DD

(anno/mese/giorno)

ES: Fecha de fabricación.

AAAA-MM-DD

(año/mes/día)

SI: Datum izdelave.

LLLL-MM-DD

(leto/mesec/datum)

PL: Data produkcji.

RRRR-MM-DD

(rok/miesiąc/data)

IS: Framleiðsludagur.

ÅÅÅÅ-MM-DD

(ár/mánuður/dagsetning)

LT: Pagaminimo data

MMMM-MM-DD

(Metai/mėnuo/data)

KO: 제조일자.

YYYY-MM-DD

(연/월/일)



EN: Manufacturer

SV: Tilverkare

NO: Produsent

DA: Producent

FI: Valmistaja

DE: Hersteller

NL: Fabrikant

FR: Fabricant

IT: Produttore

ES: Fabricante

SI: Proizvajalec

PL: Producent

IS: Framleiðandi

LT: Gamintojas

KO: 제조업체



EN: Serial number

SV: Serienummer

NO: Serienummer

DA: Serienummer

FI: Sarjanumero

DE: Seriennummer

NL: Serienummer

FR: Numéro de série

IT: Numero di serie

ES: Número de serie

SI: Serijska številka

PL: Numer seryjny

IS: Raðnúmer

LT: Serijos numeris

KO: 일련번호



EN: Refer to user manual

SV: Se användarmanualen

NO: Se bruksanvisningen

DA: Se brugervejledning

FI: Katso käyttöopas

DE: Lesen Sie die Bedienungsanleitung

NL: Zie de bedieningshandleiding

FR: Consultez le manuel d'utilisation

IT: Fare riferimento al manuale per l'utente

ES: Fare riferimento al manuale dell'utente

SI: Glejte uporabniški priročnik

PL: Zapoznać się z podręcznikiem użytkownika

IS: Sjá notendahandbók

LT: Žiūrėkite naudojimo instrukciją

KO: 사용자 설명서를 참조하십시오



EN: CE marked

SV: CE-märkt

NO: CE-merket

DA: CE-mærket

FI: CE-merkintä

DE: CE-konform

NL: CE-markering

FR: Marquage CE

IT: Marchio CE

ES: Marchio CE

SI: Oznaka CE

PL: Oznaczenie CE

IS: CE vottað

LT: CE ženklas

KO: CE 인증 마크 부착



EN: Catalogue number

SV: Katalognummer

NO: Katalognummer

DA: Katalognummer

FI: Luettelonumero

DE: Katalognummer

NL: Catalogusnummer

FR: Référence catalogue

IT: Numero di catalogo

ES: Número de catálogo

SI: Kataloška številka

PL: Numer katalogowy

IS: Vörunúmer

LT: Katalogo numeris

KO: 카탈로그 번호



EN: Unique Device

Identification

SV: Unik produktidentifering

NO: Unik enhetsidentifikasjon

DA: Unik udstyrsidentifikator

FI: Yksilöllinen laitetunniste

DE: Unique Device Identification

NL: Unieke hulpmiddelidentificatie

FR: Identification unique de l'appareil

IT: Identificazione unica del dispositivo

ES: Identificación única del dispositivo

SI: Edinstveni identifikator pripomočka

PL: Unikalny identyfikator wyrobu

IS: Einstakt tæki Auðkenning

LT: Unikalus prietaiso identifikatorius

KO: 고유한 장치 식별



EN: Medical device

SV: Medicinteknisk produkt

NO: Medisinsk utstyr

DA: Medicinsk udstyr

FI: Lääkinnällinen laite

DE: Medizinprodukt

NL: Medisch hulpmiddel

FR: Dispositif médical

IT: Dispositivo medico

ES: Producto sanitario

SI: Medicinski pripomoček

PL: Wyrób medyczny

IS: Lækningatæki

LT: Medicinos priemonė

KO: 의료 기기



EN: UKCA marked

SV: UKCA-märkt

NO: UKCA-merket

DA: UKCA-mærket

FI: UKCA-merkintä

DE: UKCA-konform

NL: UKCA-markering

FR: Marquage UKCA

IT: Marchio UKCA

ES: Marchio UKCA

SI: Z oznako UKCA

PL: Oznaczenie UKCA

IS: UKCA merkt

LT: UKCA ženklas

KO: UKCA 마크 부착



EN: Certification body mark

SV: Certifieringsorganets märke

NO: Sertifiseringsmerket

DA: Bemyndigede organs mærke

FI: Sertifiointielimen merkintä

DE: Zeichen der Zertifizierungsstelle

NL: Markering certificatie-instantie

FR: Marque de l'organisme certificateur

IT: Marchio dell'organismo di certificazione

ES: Símbolo del organismo de certificación

SI: Oznaka certifikacijskega organa

PL: Znak organu certyfikującego

IS: Merki vottunaraðila

LT: Sertifikavimo įstaigos ženklas

KO: 인증 기관 로고



EN: Type BF applied part
SV: Anbringad del av typ BF
NO: Type BF påført del
DA: Type BF anvendt del
FI: BF-tyyppin liityntäosa
DE: Anwendungsteil Typ BF
NL: Onderdeel van type BF
FR: Partie appliquée de type BF
IT: Parte applicata del tipo BF
ES: Parte aplicada de tipo BF
SI: Uporabljeni del tipa BF
PL: Część typu BF
IS: Notaður hluti af gerð BF
LT: BF tipo darbinė dalis
KO: 유형 BF 적용 부품



EN: Examine, check
SV: Undersök, kontrollera
NO: Undersøk, kontroller
DA: Undersøg, kontrollér
FI: Tutki, tarkista
DE: Prüfung, Untersuchung
NL: Onderzoeken, controleren
FR: Inspecter, vérifier
IT: Esaminare, controllare
ES: Examinar, comprobar
SI: Pregled, preverjanje
PL: Zbadaj, sprawdź
IS: Skoðaðu, athugaðu
LT: Patikrinti
KO: 점검, 확인



EN: Emergency lowering
SV: Nödsänkning
NO: Nødsenk
DA: Nødsænkning
FI: Häätälsku
DE: Notabsenkung
NL: Nooddalend
FR: Abaissement d'urgence
IT: Discesa di emergenza
ES: Descenso de emergencia
SI: Spuščanje v sili
PL: Opuszczanie awaryjne
IS: Neyðarlækkun
LT: Avarinis nuleidimas
KO: 비상 하강



EN: Service indicator
SV: Servicelampa
NO: Serviceindikator
DA: Serviceindikator
FI: Huollon merkivalo
DE: Wartungsanzeige
NL: Onderhoudslampje
FR: Témoin d'entretien
IT: Indicatore servizio
ES: Indicador de mantenimiento
SI: Indikatorska lučka servisa
PL: Lampka serwisowa
IS: Þjónustuljós
LT: Priežiūros indikatorius
KO: 서비스 인디케이터



EN: Pause
SV: Paus
NO: Pause
DA: Pause
FI: Tauko
DE: Pause
NL: Pauze
FR: Pause
IT: Pausa
ES: Pausa
SI: Premor
PL: Przerwa
IS: Hlé
LT: Pertrauka
KO: 일시 중지



EN: Weight of unit
SV: Enhetens vikt
NO: Enhetens vekt
DA: Enhedens vægt
FI: Laitteen paino
DE: Gewicht des Geräts
NL: Gewicht van eenheid
FR: Poids de l'unité
IT: Peso dell'unità
ES: Peso de la unidad
SI: Teža enote
PL: Masa urządzenia
IS: Þyngd eininga
LT: Reinginis svoris
KO: 제품 중량



EN: Battery indicator
SV: Batterilampa
NO: Batterindikator
DA: Batteriindikator
FI: Akun merkivalo
DE: Ladeanzeige
NL: Acculampje
FR: Témoin de batterie
IT: Indicatore batteria
ES: Indicador de la batería
SI: Indikatorska lučka baterije
PL: Lampka akumulatora
IS: Rafhlöðuljós
LT: Akumuliatoriaus indikatoriumas
KO: 배터리 인디케이터



EN: Ready for use
SV: Redo för användning
NO: Klar til bruk
DA: Klar til brug
FI: Valmis käytettäväksi
DE: Bereit zum Benutzen
NL: Klaar om te gebruiken
FR: Prêt à l'emploi
IT: Pronto per l'uso
ES: Listo para usar
SI: Pripravljeno za uporabo
PL: Gotowość do pracy
IS: Tilbúið til notkunar
LT: Parengta naudoti
KO: 사용 준비 완료



EN: Recyclable
SV: Återvinningsbar
NO: Gjenvinnbar
DA: Genanvendelig
FI: Kierrätettävissä
DE: Recyclebar
NL: Recyclebaar
FR: Recyclable
IT: Riciclabile
ES: Reciclabile
SI: Reciklirati
PL: Do recyklingu
IS: Endurvinnanleg
LT: Perdurbamas
KO: 재활용 가능



EN: Overload
SV: Överbelastning
NO: Overbelastning
DA: Overbelastning
FI: Ylikuormitus
DE: Überlastung
NL: Overbelasting
FR: Surcharge
IT: Sovraccarico
ES: Sobrecarga
SI: Preobremenitev
PL: Przeciążenie
IS: Ofhleðsla
LT: Perkrova
KO: 과부하



EN: Incorrect use
SV: Felaktig användning
NO: Feil bruk
DA: Forkert brug
FI: Virheellinen käyttö
DE: Falsch
NL: Onjuist gebruik
FR: Utilisation incorrecte
IT: Uso errato
ES: Uso incorrecto
SI: Nepravilna uporaba
PL: Nieprawidłowe użycie
IS: Röng notkun
LT: Netinkamas naudojimas
KO: 부적절한 사용



EN: Maximum user weight
SV: Max. brukarvikt
NO: Maks. brukervekt
DA: Maks. brugervægt
FI: Käyttäjän enimmäispaino
DE: Max. Benutzergewicht
NL: Max. gewicht gebruiker
FR: Poids max. de l'utilisateur
IT: Peso massimo dell'utente
ES: Peso máximo del usuario
SI: Največja teža uporabnika
PL: Maksymalna masa użytkownika
IS: Hámarksþyngd notanda
LT: Maksimalus naudotojo svoris
KO: 최대 사용자 체중



EN: Non-ionizing electromagnetic radiation
SV: Icke-joniserande elektromagnetisk strålning
NO: Ikke-ioniserende elektromagnetisk stråling
DA: Ikke-ioniserende elektromagnetisk stråling
FI: Ionisoimaton sähkömagneettinen säteily
DE: Nichtionisierende elektromagnetische Strahlung
NL: Niet-ioniserende elektromagnetische straling
FR: Rayonnements électromagnétiques non ionisants
IT: Radiazioni elettromagnetiche non ionizzanti
ES: Radiación electromagnética no ionizante
SI: Neionizirajoče elektromagnetno sevanje
PL: Niejonizujące promieniowanie elektromagnetyczne
IS: Ójónandi rafsegulgeislun
LT: Nejonizuojanti elektromagnetinė spinduliuotė
KO: 비이온화 전자기 방사선



EN: Do not dispose in general waste
SV: Får ej kasseras i hushållssoporna
NO: Må ikke kastes i restavfall
DA: Må ikke bortskaffes med almindeligt affald
FI: Älä hävittää normaalin kotitalousjätteen mukana
DE: Nicht im Hausmüll entsorgen
NL: Niet weggooien met het huishoudelijk afval
FR: Ne pas jeter avec les déchets généraux
IT: Non smaltire nei normali rifiuti
ES: No eliminar con residuos comunes
CZ: Nelikvidujte spolu s běžným odpadem
SI: Ne odlagajte med splošne odpadke
PL: Nie usuwać razem z odpadami ogólnymi
IS: Ekki farga með almennu sorpi
LT: Neišmesti kartu su buitinių atliekomis
KO: 일반 폐기물로 폐기하지 마십시오



EN: Charging
SV: Laddning
NO: Lading
DA: Opladning
FI: Lataus
DE: Aufladen
NL: Opladen
FR: Chargement
IT: In carica
ES: Cargando
SI: Polnjenje
PL: ładowanie
IS: Hleðsla
LT: Įkrovimas
KO: 충전 중



EN: Listen to click sound
SV: Lyssna efter klickljudet
NO: Lytt etter en klikkelyd
DA: Lyt til kliklyden
FI: Écoutez le dé clic
DE: Achten Sie auf das Klicken
NL: Let op het klikgeluid
FR: Écoutez le dé clic
IT: Attendere che venga emesso un clic
ES: Escuche el clic
SI: Poslušajte zvok klikanja
PL: Nasłuchuj dźwięku zatrzasknięcia
IS: Hlustaðu á smelluhljóð
LT: Klausykites spragtelėjimo garso
KO: 클릭 소리를 들어보십시오



EN: Class II equipment
SV: Klass II utrustning
NO: Klasse II utstyr
DA: Klasse II udstyr
FI: Luokan II varusteet
DE: Ausrüstung der Klasse II
NL: Klasse II-apparatuur
FR: Équipement de classe II
IT: Attrezzatura di classe II
ES: Equipo de clase II
SI: Razred II opreme
PL: Sprzęt klasy II
IS: Flokkur II búnaður
LT: II klasės įranga
KO: 클래스 II 장비



EN: Manual Cleaning
SV: Manuell rengöring
NO: Vaskes for hånd
DA: Manual rensning
FI: Manuaalinen puhdistus
DE: Manuelle Reinigung
NL: Handmatige reiniging
FR: Nettoyage manuel
IT: Pulizia manuale
ES: Limpieza manual
SI: Ročno čiščenje
PL: Czyszczenie ręczne
IS: Handvirk þrif
LT: Valymas rankiniu būdu
KO: 수동 세척



EN: Keep dry
SV: Hålls torr
NO: Må holdes tørr
DA: Opbevares tørt
FI: Pidä kuivana
DE: Trocken halten
NL: Droog bewaren
FR: Garder au sec
IT: Mantenere asciutto
ES: Mantener seco
SI: Udržujte v suhu
PL: Utrzymuj suchość
IS: Halda þurru
LT: Laikyti sausai
KO: 건조한 곳에 보관



EN: For indoor use only
SV: Endast för inomhusbruk
NO: Kun innendørs bruk
DA: Kun til indendørs brug
FI: Vain sisäkäyttöön
DE: Nur für den Gebrauch in Innenräumen
NL: Alleen voor gebruik binnenshuis
FR: Utilisation en intérieur uniquement
IT: Solo per uso in interni
ES: Solo para uso en interiores
SI: Samo za notranjo uporabo
PL: Wyłącznie do użytku w pomieszczeniach
IS: Eingöngu notkun innanhúss
LT: Naudoti tik patalpose
KO: 실내 사용 전용



EN: pH when washing
SV: pH-värde vid tvättning
NO: pH ved rengjøring
DA: pH ved vask
FI: pH pesun aikana
DE: pH-Wert bei der Reinigung
NL: pH bij het wassen
FR: pH lors du nettoyage
IT: pH di lavaggio
ES: pH en el lavado
SI: pH pri pranju
PL: pH przy praniu
IS: pH við þvott
LT: pH plaunant
KO: 세척 시 pH



EN: Emergency stop
SV: Nödstopp
NO: Nødstop
DA: Nødstop
FI: Häätäpysäytys
DE: Not-Aus-Schalter
NL: Noodstop
FR: Arrêt d'urgence
IT: Arresto di emergenza
ES: Parada de emergencia
SI: Zaustavitev v sili
PL: Zatrzymanie awaryjne
IS: Neyðarstöðvun
LT: Avarinis išjungiklis
KO: 비상 정지

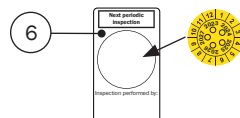
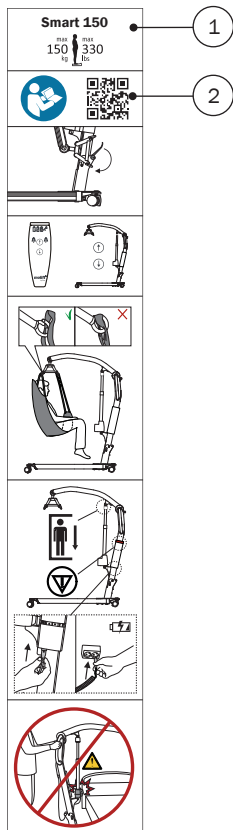

1

EN: Short user guide
SV: Liten användarguide
NO: Kort brukerveiledning
DA: Kort brugervejledning
FI: Lyhyt käyttöohje
DE: Kurzanleitung
NL: Beknopte bedieningshandleiding
FR: Guide d'utilisation rapide
IT: Breve manuale dell'utente
ES: Guía de utilización breve
SI: Kratak uporabniški priručnik
PL: Krótki podręcznik użytkownika
IS: Stutt notendahandbók
LT: Glaustas vadovas
KO: 간략한 사용자 가이드

2

EN: QR-code
SV: QR-kod
NO: QR-kode
DA: QR-kode
FI: QR-koodi
DE: QR-Code
NL: QR-code
FR: Code QR
IT: Codice QR
ES: Código QR
SI: QR-koda
PL: Kody QR
IS: QR-kóði
LT: QR kodas
KO: QR 코드

3

EN: Product label
SV: Produktetikett
NO: Produktetikett
DA: Produktmærkat
FI: Tuotetarra
DE: Produktetikett
NL: Productlabel
FR: Étiquette du produit
IT: Etichetta prodotto
ES: Etichetta prodotto
SI: Oznaka izdelka
PL: Etykieta produktu
IS: Vörumerki
LT: Gaminiio etiketė
KO: 제품 라벨

4

EN: Serial number label
SV: Seriennummer etikett
NO: Seriennummer etikett
DA: Seriennummer mærkat
FI: Sarjanumerotarra
DE: Seriennummer etikett
NL: Seriennummer label
FR: Étiquette du numéro de série
IT: Etichetta con numero di serie
ES: Etichetta de número de serie
SI: Nalepka s serijsko številko
PL: Etykieta z numerem seryjnym
IS: Raðnúmeramerki
LT: Serijos numerio etiketė
KO: 일련번호 라벨

5

EN: (01) EAN-code, (11) date, (21) Serial number
SV: (01) EAN-kod, (11) datum, (21) Seriennummer
NO: (01) EAN-kode, (11) dato, (21) Seriennummer
DA: (01) EAN-kode, (11) dato, (21) Seriennummer
FI: (01) EAN-koodi, (11) Päivämäärä, (21) Sarjanumero
DE: (01) EAN-code, (11) Datum, (21) Serial number
NL: (01) EAN-code, (11) datum, (21) Serial number
FR: (01) Code-EAN, (11) date, (21) Numéro de série
IT: (01) Codice EAN, (11) data, (21) Numero di serie
ES: (01) Código EAN, (11) fecha, (21) Número de serie
SI: (01) EAN-koda, (11) datum, (21) Serijska številka
PL: (01) kod EAN, (11) data, (21) Numer seryjny
IS: (01) EAN-kóði, (11) dagsetning, (21) Raðnúmer
LT: (01) EAN kodas, (11) data, (21) serijos numeris
KO: (01) EAN 코드, (11) 날짜, (21) 일련번호

6

EN: Periodic inspection
SV: Periodisk inspektion
NO: Periodisk inspeksjon
DA: Periodisk inspektion
FI: Määräaikaistarkastus
DE: Regelmäßige Inspektion
NL: Periodieke inspectie
FR: Inspection périodique
IT: Ispezione periodica
ES: Inspección periódica
SI: Periodični pregled
PL: Przegląd okresowy
IS: Reglubundin skoðun
LT: Periodinė patikra
KO: 정기 점검

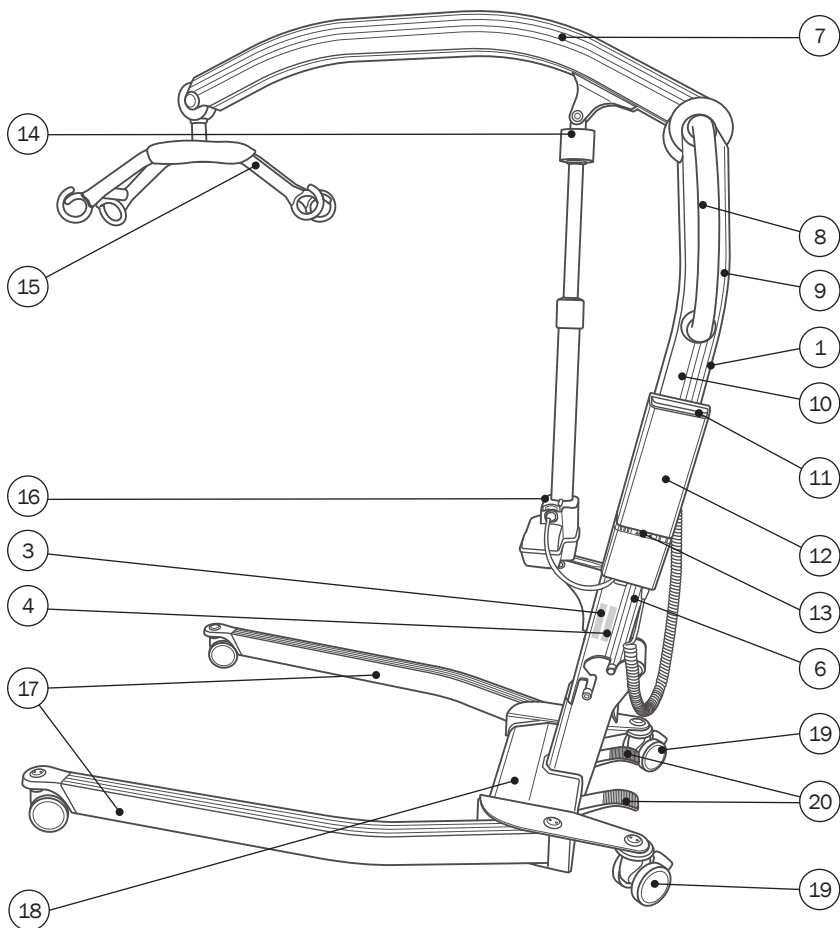

7

EN: Lifting arm
SV: Lyftarm
NO: Løftearm
DA: Løftearm
FI: Nostovarsi
DE: Hebearm
NL: Tilarm
FR: Bras de levage
IT: Braccio levatore
ES: Brazo elevador
SI: Dvižna roka
PL: Ramię podnoszące
IS: Lyftiarmur
LT: Kėlimo svirtis
KO: 리프팅 암

8

EN: Push handles
SV: Körhandtag
NO: Håndtak
DA: Styr
FI: Työntökahvat
DE: Fahrhandgriffe
NL: Duwhandvatten
FR: Guidon
IT: Impugnatura di manovra
ES: Asas de empuje
SI: Potisni ročajji
PL: Uchwyt do pchania
IS: Þrýsti-/toghandföng
LT: Rankenėlés
KO: 푸시 핸들

9

EN: Hand control
SV: Handkontroll
NO: Håndkontroll
DA: Betjeningshåndsræt
FI: Käsiohjain
DE: Handsteuerung
NL: Handbediening
FR: Télécommande
IT: Pulsantiera
ES: Mando
SI: Ročni krmilnik
PL: Pilot
IS: Fjarstýring
LT: Rankinis valdymo pultas
KO: 핸드 컨트롤

10

EN: Lifting column
SV: Lyftpelare
NO: Løftesøyle
DA: Løftesøjle
FI: Nostopilari
DE: Hebesäule
NL: Tilkolom
FR: Colonne de levage
IT: Colonna di sollevamento
ES: Columna de elevación
SI: Dvižni steber
PL: Kolumna podnosząca
IS: Lyftisúla
LT: Kėlimo stulpas
KO: 리프팅 컬럼



11

EN: Emergency stop
SV: Nödstopp
NO: Nødstopp
DA: Nødstop
FI: Häätäpysäytys
DE: Not-Aus-Schalter
NL: Noodstop
FR: Arrêt d'urgence
IT: Arresto di emergenza
ES: Parada de emergencia
SI: Zaustavitev v sili
PL: Zatrzymanie awaryjne
IS: Neyðarstöðvun
LT: Avarinis išjungiklis
KO: 비상 정지

12

EN: Battery
SV: Batteri
NO: Batteri
DA: Batteri
FI: Akku
DE: Akku
NL: Accu
FR: Batterie
IT: Batteria
ES: Batería
SI: Baterija
PL: Akumulator
IS: Rafhlaða
LT: Akumulatorius
KO: 배터리

13

EN: Electric emergency lowering
SV: Elektrisk nödsänkning
NO: Elektrisk nødsenk
DA: Elektrisk nødsænkning
FI: Sähköinen hätälasku
DE: Elektrische Notabsenkung
NL: Elektrische nooddaling
FR: Descente d'urgence électrique
IT: Discesa elettrica di emergenza
ES: Descenso eléctrico de emergencia
SI: Električno spuščanje v sili
PL: Elektryczne opuszczenie awaryjne
IS: Rafrænn neyðarlækkun
LT: Elektrinis avarinis nuleidimas
KO: 전동식 비상 하강

14

EN: Manual emergency lowering
SV: Manuell nödsänkning
NO: Manuell nødsenk
DA: Manuel nødsænkning
FI: Manuaalinen hätälasku
DE: Manuelle Notabsenkung
NL: Handbediende nooddaling
FR: Descente d'urgence manuelle
IT: Discesa manuale di emergenza
ES: Descenso manual de emergencia
SI: Ročno spuščanje v sili
PL: Ręczne opuszczenie awaryjne
IS: Handvirk neyðarlækkun
LT: Avarinis nuleidimas rankiniu būdu
KO: 수동 비상 하강

15

EN: Sling bar
SV: Lyftbygel
NO: Oppheng
DA: Ophæng
FI: Ripustin
DE: Aufhängung
NL: Ophanging
FR: Cintre de levage
IT: Barra di sospensione
ES: Percha
SI: Prečni nosilec
PL: Drażek nosidła
IS: Fjöldrun
LT: Diržų kabinimo juosta
KO: 슬링 바

16

EN: Motor/actuator
SV: Motor/ställdon
NO: Motor/aktuator
DA: Motor/aktuator
FI: Moottori/toimilaite
DE: Motor/Antrieb
NL: Motor/actuator
FR: Moteur/vérin
IT: Motore/attuatore
ES: Motor/accionador
SI: Motor/aktuator
PL: Silnik/siłownik
IS: Mótor/hreyfir
LT: Variklis / pavara
KO: 모터/액추에이터

17

EN: Legs
SV: Ben
NO: Ben
DA: Ben
FI: Jalakset
DE: Beine
NL: Poten
FR: Piètement
IT: Piedi
ES: Patas
SI: Noge
PL: Nogi
IS: Fætur
LT: Kojos
KO: 다리

18

EN: Chassis
SV: Chassi
NO: Chassis
DA: Stel
FI: Alusta
DE: Fahrgestell
NL: Onderstel
FR: Châssis
IT: Telaio
ES: Chasis
SI: Podvozje
PL: Stelaż nośny
IS: Undirvagnar
LT: Vaziuoklė
KO: 새시

19

EN: Wheel/castor (Rear with brake)
SV: Hjul/svänghjul (bakhjul har broms)
NO: Hjul (Brems på bakre)
DA: Hjul/styrehjul (Baghjul med bremse)
FI: Kuljetuspyörä/tukipyörä (kuljetuspyörässä jarru)
DE: Rad/Laufrolle (hinten mit Bremse)
NL: Wiel/zwenkwiel (achteraan met rem)
FR: Roue/roulette (arrière avec frein)
IT: Ruote/ruote orientabili (posteriori con freno)
ES: Rueda/rueda giratoria (trasera con freno)
SI: Kolo/tekalno kolesce (zadnje z zavoro)
PL: Kolo/kółko (tylne z hamulcem)
IS: Hjól/eltihjól (aftur með bremsu)
LT: Ratas / ratukas (galiniai su stabdžiu)
KO: 바퀴/캐스터(브레이크 포함 후면)

20

EN: Pedals for leg adjustment
SV: Pedaler för benjustering
NO: Pedaler for benjustering
DA: Pedaler til benjustering
FI: Polkimet jalkojen säätöön
DE: Pedale zur Beinverstellung
NL: Pedalen voor beenverstelling
FR: Pédale d'ouverture/fermeture du piètement
IT: Pedali per la regolazione delle gambe
ES: Pedales para ajuste de piernas
SI: Pedala za nastavitev nog
PL: Pedaty do regulacji nóg
IS: Pedalar fyrir stillingu fóta
LT: Kojų reguliavimo pedalai
KO: 다리 조절용 페달

Algemeen

Hartelijk dank dat u voor een hulpmiddel van Etac hebt gekozen.

Voordat u het hulpmiddel in gebruik neemt, moet u deze handleiding zorgvuldig doorlezen. Deze bevat belangrijke veiligheidsinformatie en aanwijzingen voor een correct gebruik van het hulpmiddel. Ga naar www.etac.com voor alle relevante productdocumentatie, zoals de gebruikershandleiding, het onderhoud en instructies voor recycling. U kunt uw taal selecteren via de links 'International' en 'Local websites'.

Via de QR-code op het hulpmiddel vindt u meer informatie en instructies.

Auteursrecht

Dit document is eigendom van Etac A/S. De inhoud mag niet geheel of gedeeltelijk worden gewijzigd zonder voorafgaande toestemming van Etac A/S.

Vrijwaring

Etac werkt continu aan verbeteringen van onze hulpmiddelen en informatie. Wij behouden ons daarom het recht voor om onze hulpmiddelen en gebruiksaanwijzingen zonder voorafgaande kennisgeving te wijzigen. Ga naar www.etac.com voor de recentste versie van de documentatie.

CE Conformiteitsverklaring

Het hulpmiddel dat in deze handleiding wordt vermeld en de verschillende modellen ervan voldoen aan de Verordening (EU) 2017/745 betreffende medische hulpmiddelen.

Het hulpmiddel is geclassificeerd als een medisch hulpmiddel van klasse I.

Productnormen

Het hulpmiddel is getest en voldoet aan de vereisten die van toepassing zijn op dit type hulpmiddel in de volgende normen:

- ISO 10535:2021 Ondersteunende producten – Tilliften voor het verplaatsen van mensen – Eisen en beproevingsmethoden.

- IEC 60601-1:2005 Medische elektrische toestellen – Deel 1: Algemene eisen voor de veiligheid en essentiële prestatie.
- IEC 60601-1-2:2014 Medische elektrische toestellen – Deel 1-2: Algemene eisen voor de veiligheid en essentiële prestatie – Secundaire norm: Elektromagnetische interferentie – Eisen en beproevingen.

Het product is getest en goedgekeurd door een derde partij volgens de normen IEC 60601-1, IEC 60601-1-2 en EN/ISO 10535:2021.

Garantie

Ga naar www.etac.com/support.

Als de klant aanpassingen of reparaties uitvoert of combinaties maakt die niet vooraf door Etac zijn bepaald, zijn de door Etac aangebrachte CE-markering en de garantie van Etac niet langer geldig. Neem bij twijfel contact op met Etac.

Opgelet

Elk ernstig incident dat zich heeft voorgedaan met betrekking tot het hulpmiddel moet tijdig worden gemeld aan uw distributeur/vertegenwoordiger en de nationale bevoegde autoriteit in uw regio. De distributeur/vertegenwoordiger zal die informatie doorgeven aan de fabrikant.

Informatie vóór aankoop

Ga naar www.etac.com.

Beschrijving hulpmiddel

Etac heeft een breed assortiment mobiele tilliften voor verschillende soorten transfersituaties. De Molift Smart 150 is een lichtgewicht, inklapbare mobiele tillift voor het tillen en verplaatsen van een persoon van/naar een bed, stoel, rolstoel of toilet met een tilband.

Belangrijkste kenmerken van de Smart 150:

- Is vervoerbaar wanneer ingeklapt.
- Werkt op een accu.
- Heeft handmatig verstelbare poten.
- Compact en makkelijk te manoeuvreren.

Zie www.etac.com voor een volledig overzicht van de mogelijke varianten.

Klinische voordelen

De klinische voordelen van het hulpmiddel zijn:

- Vermindert werkgerelateerd letsel of belasting van de verzorger.
- Maakt het verplaatsen van afhankelijke personen mogelijk.
- Verhoogd comfort en veiligheid voor de gebruiker.

Materialen

Aluminium, kunststof, staal.

Raadpleeg voor meer informatie de recyclinginstructies op www.etac.com.

Inleiding

Definities

De persoon die 'de gebruiker' wordt genoemd, is de persoon die met het hulpmiddel wordt verplaatst. 'De verzorger' is de persoon die het product beheert.

Beoogd doel

De mobiele tillift is een hulpmiddel dat bedoeld is om een functiebeperking als gevolg van een ongeluk of een beperking te verlichten of te compenseren. Het hulpmiddel is ontworpen voor gebruikers die vanwege een verminderde mobiliteit of fysieke kracht niet in staat zijn om op te staan en zichzelf te verplaatsen naar/vanuit een bed, de vloer, een rolstoel, een stoel, een toilet of soortgelijk.

Beoogde gebruiker

De beoogde gebruikers voor de hulpmiddelen zijn gebaseerd op het functionele vermogen van de gebruikers en niet op een specifieke diagnose, gezondheidstoestand of leeftijd.

Controleer of de gebruiker binnen de aangewezen SWL/gebruikersmassa valt en voer een klinische risicobeoordeling uit.

Geen beperking op lichaamslengte – zie de richtlijnen voor maten in de gebruiksaanwijzing van de betreffende tilband voor specifieke aanbevelingen. Secundaire gebruikers van het hulpmiddel zijn verzorgers die hulp bieden en artsen/technici die het hulpmiddel opstellen.

Beoogde omgeving

De hulpmiddelen zijn bedoeld voor gebruik binnenshuis op horizontale oppervlakken in de acute en langdurige zorg en thuiszorg.

Ze mogen niet in natte ruimtes worden gebruikt.

Beoogde toepassing

Het hulpmiddel is bedoeld voor 'transiënt' of kortdurend gebruik, d.w.z. continu gebruik gedurende minder dan 60 minuten.

Het hulpmiddel is bedoeld voor gebruik door personen met een intacte huid.

Het hulpmiddel is bedoeld voor renovatie en hergebruik.

Verwachte levensduur

De verwachte levensduur van Smart 150 is 30,000 cycli of 1,5 jaar, wat zich het eerst voordoet.

Indicaties

Dit hulpmiddel is bedoeld voor personen met een handicap, met inbegrip van maar niet beperkt tot gebruikers die ondersteuning nodig hebben bij het tillen en verplaatsen. Bv. personen met beperkte mobiliteit die tijdens transfers ondersteuning nodig hebben.

Contra-indicaties

Er zijn geen contra-indicaties bekend.

Voorzorgsmaatregelen

Zorg ervoor dat de tilband geschikt is voor de gebruiker en het tiljuk.

Opleidingseisen

Alleen verzorgers die de gebruikershandleiding hebben gelezen en begrepen, mogen het hulpmiddel gebruiken.

Veiligheidsinformatie

De veiligheid van zowel de gebruiker als de verzorger mag nooit in gevaar worden gebracht. Als u vermoedt dat het hulpmiddel een defect heeft, moet u het in quarantaine plaatsen met de vermelding 'defect' en contact opnemen met uw lokale distributeur/vertegenwoordiger.



Veiligheidstekens, veiligheidsmaatregelen en waarschuwingssymbolen worden gegeven in de context die relevant is voor de feitelijke hantering en/of gebruikssituatie – het is verplicht de gegeven instructies op te volgen om gevaarlijke situaties te voorkomen.



Tekens, symbolen en instructies op dit hulpmiddel mogen nooit worden afgedekt of verwijderd en moeten gedurende de hele levensduur van het hulpmiddel aanwezig en duidelijk leesbaar blijven. Vervang of repareer onleesbare of beschadigde tekens, symbolen en instructies onmiddellijk. Neem contact op met uw distributeur/vertegenwoordiger voor instructies.

Zie aanvullende waarschuwingen in het hoofdstuk Hantering.

Transfer van zorgvragers

De transfer van een gebruiker houdt altijd een bepaald risico in. Daarom moet er altijd een risico-beoordeling worden uitgevoerd voordat de transfer wordt uitgevoerd.



Waarschuwingen:

- Gebruik het hulpmiddel nooit voor het vervoer van goederen.
- Gebruik het hulpmiddel nooit voor eigen vervoer.
- Laat een gebruiker nooit zonder toezicht achter in het hulpmiddel.
- Gebruik het hulpmiddel nooit in de douche.
- Gebruik het hulpmiddel nooit voor looptraining.
- Verplaats de gebruiker altijd met een rustige en stabiele snelheid.
- Verplaats de gebruiker nooit in staande positie.

Risicobeoordeling

Doe een risicobeoordeling van het hulpmiddel, de individuele gebruiker en de transfersituatie en documenteer uw analyse. U bent als verzorger verantwoordelijk voor de veiligheid van de gebruiker. Plan de transfer op voorhand, zodat deze zo veilig en vlot mogelijk wordt uitgevoerd.

Denk eraan om ergonomisch te werken volgens de lokale aanbevelingen.



De verzorger moet het gewicht van de gebruiker kunnen opvangen.



Om ernstig letsel te voorkomen, moet de gebruiker ver reikende of leunende bewegingen vermijden.

Het hulpmiddel



Controleer altijd, vóór elk gebruik:

- of het hulpmiddel geschikt is voor de gebruiker en de transfersituatie.
- of het hulpmiddel geen zichtbare schade vertoont.
- dat de aansluiting van het tiljuk en alle afneembare onderdelen goed zijn aangesloten en bevestigd.
- Controleer of de ophanging vrij kan bewegen in alle richtingen.
- dat het onderhoudslampje (led 4) niet brandt en ten minste één groene led van het acculampje brandt.
- dat de band van de tilband geen duidelijk zichtbare schade of rafels vertoont.
- dat de wielen vrij rollen en of de tillift gemakkelijk te manoeuvreren is.

Controle die elke maand moet worden uitgevoerd:

- test de functies van de tillift en controleer of de tillift geen abnormale geluiden maakt.
- test de noodstopknop en de nooddaalfunctie.

Als er fouten of gebreken zijn, moet de tillift buiten bedrijf gesteld worden en worden voorzien van een label "buiten werking".

Materialen

Alle gebruikte materialen die in direct contact met de huid komen, zijn biologisch getest en beoordeeld volgens de relevante normen. Gebruikers/verzorgers die allergisch zijn voor een van de materialen, wordt echter aanbevolen het hulpmiddel niet te gebruiken.

Accessoires

De gebruikershandleidingen die bij de accessoires worden geleverd, moeten vóór gebruik worden gelezen en begrepen. Dit geldt ook voor gebruiksbeperkingen en combinaties.

Informatie over accessoires vindt u op www.etcac.com.

Reserveonderdelen

Op www.etcac.com is een lijst met reserveonderdelen beschikbaar.

Combinaties van hulpmiddelen en compatibiliteit van tilbanden

Als het medische hulpmiddel met andere hulpmiddelen of accessoires wordt gecombineerd, mag deze combinatie het door de fabrikant gedefinieerde doel van de hulpmiddelen niet veranderen of de hulpmiddelen zodanig wijzigen dat naleving van de toepasselijke vereisten of het veilige gebruik van het hulpmiddel worden beïnvloed.

We raden u aan om alleen tilbanden van Etac of Molift te gebruiken. De tillift kan worden gecombineerd met tilbanden van andere fabrikanten. Ga naar www.etcac.com voor compatibiliteitsverklaringen.

De persoon die/het bedrijf dat verantwoordelijk is voor de combinatie van de hulpmiddelen moet ervoor zorgen dat aan de toepasselijke vereisten wordt voldaan.

Elektrische bescherming in combinatie met tilbanden: Onderdeel van type BF.

Als de veilige werkbelasting (SWL) van de tillift, het tiljuk en de tilband niet hetzelfde is, moet altijd de laagste belasting worden aangehouden.



Veiligheidsmaatregelen

De Molift Smart 150 is voorzien van diverse veiligheidsvoorzieningen, die zijn bedoeld om schade aan uitrusting of letsel bij personeel bij onjuist gebruik te voorkomen.

De tillift heeft een overbelastingssensor die voorkomt dat de tillift wordt bediend als de belasting de SWL overschrijft.

De tilarm is gescharnierd om te voorkomen dat de gebruiker klem komt te zitten tussen de arm en de tilbandstang. De actuator geeft geen vermogen bij een neerwaartse beweging.

De poten worden tijdens transport ingeklapt, zodat de tillift zo klein mogelijk wordt. Bij het monteren van de tillift moeten de poten worden geopend en in de werkstand worden gezet. De tillift heeft een veiligheidsvoorziening die ervoor zorgt dat de tilkolom niet in de steun kan worden bevestigd als de poten niet voorbij de transportstand worden ingesteld.

De elektronica wordt bij oververhitting uitgeschakeld. Wacht totdat de tillift is afgekoeld voordat u hem opnieuw gebruikt.



Elektronica

Akku

De Molift Smart 150 heeft een Lithium-ion NMC-accu van 25,2 V, 2,85 Ah. De accu heeft een verwachte levensduur van ongeveer 1.700 laadcycli. Aantal tilsessies met volgeladen accu: 100 tilsessies (75 kg/165 lbs, 50 cm/20 inch).



Laad de accu direct na ontvangst op en vervolgens om de twaalf maanden om storingen van de accu te voorkomen.



Beschadigde bedieningskasten, accu's of elektronica van het apparaat moeten worden vervangen.



Gebruikte accu's moeten als speciaal afval en volgens de plaatselijke regels en voorschriften worden weggegooid. Niet weggooid met het huishoudelijk afval.

Snelheidsopvoering

De tillift wordt geleverd met een snelheidsboost-functie die een hogere snelheid mogelijk maakt, tot 30% sneller, wanneer de actuator onbelast is.

Motor/actuator

Tilmotor/actuator: 24 V DC.

Tilsnelheid: 40 mm/seconde (1,57 inch/seconde) met een belasting van 75 kg (165 lbs).

Tilsnelheid: 63 mm/seconde (2,48 inch/seconde)

Cyclustijd: 55 seconden met een belasting van 75 kg (165 lbs).

Cyclustijd: 50 seconden.

Werkcyclus

De Molift Smart 150 mag niet langer dan 2 minuten continu worden gebruikt (met maximale belasting). Na 2 minuten moet de tillift 18 minuten rusten. Werkcyclus 10%. (Onderbreking volgens de norm ISO-EN 10535). Het apparaat heeft een maximaal A-gewogen geluidsvermogensniveau: Lwa ≤ 50 dB.

Accu- en onderhoudslampje (led)

De bedieningskast heeft vijf indicatielampjes.

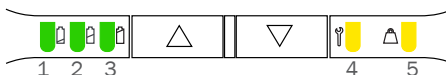





Het elektrische systeem heeft een energiebesparende functie, die ervoor zorgt dat het elektrische systeem wordt uitgeschakeld als het twee minuten niet wordt gebruikt. Alle lampjes gaan uit.

Het systeem wordt geactiveerd als er op een van de bedieningsknoppen wordt gedrukt.



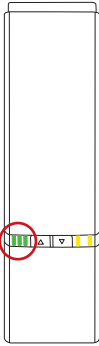



Acculampje (led)

Het acculampje (led) gaat branden en er klinkt een geluidssignaal als de accu bijna leeg is en de tillift moet worden opgeladen. Als dit gebeurt, heeft de tillift nog voldoende vermogen om minstens een volledige tilcyclus met maximale belasting uit te voeren.

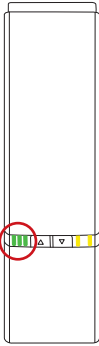







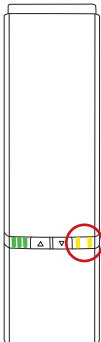

Statussen in normaal gebruik

Led-indicatie-lampje	LED1 - LED2 - LED3	Led-status (Niet vermeld = uit)	Statussen
		Led 1-3 branden constant	75-100 % geladen
		Led 1+2 branden constant	50-75 % geladen
		Led 1 brandt constant	<50 % geladen
		Led 1 links wisselt van groen naar geel en knippert langzaam	Kritiek laag batterijniveau (geluid treedt op tijdens gebruik van de tillift)

Statussen tijdens het opladen

Led-indicatie-lampje	LED1 - LED2 - LED3	Led-status (Niet vermeld = uit)	Statussen tijdens het laden
		Led 1-3 branden constant	90-100 %
		Led 1+2 branden constant Led 3 knippert langzaam	65-90 %
		Led 1 brandt constant Led 2 knippert langzaam	40-65 %
		Led 1 knippert langzaam	0-40 %
		Led 1+2+3 knipperen langzaam	Opladen gestopt vanwege lage accutemperatuur, hoge accutemperatuur of andere storingen
		Leds branden niet	Opladen gestopt vanwege communicatieverlies met accu

Onderhoudslampje

Led-indicatie-lampje	Prioriteit	LED4 + LED5	Led-status (Niet vermeld = uit)	Statussen bij normaal gebruik	Opmerkingen	Reset
	0		Led 4 knippert volgens de koppelingsstatus Bluetooth Low Energy	Bluetooth Low Energy koppelen	Niet gereed voor rijden	Wacht tot gereed
	1		Led 4+5 branden constant	Noodstop geactiveerd	Niet gereed voor rijden	Herstart noodstop
	2		Led 4+5 knipperen snel (synchroon)	FATALE FOUT Kan niet rijden, reset vereist	Geen beweging mogelijk	Reset fatale foutroutine
	3		Led 4+5 knippen langzaam (asynchrone wisseling)	Niet juist geleerd/ geconfigureerd	Niet gereed voor rijden	Neem contact op met uw plaatselijke vertegenwoordiger voor onderhoud
	4		Led 5 knippert langzaam	OVERBELASTING op motor/ actuator	Momenteel niet gereed om te TILLEN	Verminder de belasting
	5		Led 4 knippert langzaam	Beveiliging werkcyclus	Momenteel niet gereed om te TILLEN	Wacht tot gereed
	6		LED4 gaat langzaam aan en uit	Periodieke inspectie nodig	Rijden is mogelijk	Neem contact op met uw plaatselijke vertegenwoordiger voor periodieke inspectie
	7		Led 4 brandt continu	Onderhoud nodig	Rijden is mogelijk	Neem contact op met een onderhoudstechnicus
	8		Led 4 brandt continu (alle resterende leds knipperen terwijl de tillift wordt bediend)	Achterstallig onderhoud	Rijden is mogelijk (piept tijdens gebruik)	Neem contact op met een onderhoudstechnicus

Opladen

De interne lader in de bedieningskast maakt het opladen van de accu's efficiënt. Sluit de voedingskabel aan op het stopcontact in de onderste hoek van de bedieningskast.

De oplaadtijd is afhankelijk van de capaciteit en de toestand van de accu. Doorgaans bedraagt de oplaadtijd ca. 3,5 uur na volledige ontlading.



Bescherming tegen elektrische schokken (isolatieklasse)

Interne voeding tijdens gebruik/werking.
Klasse II tijdens het opladen.

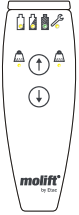

De tillift werkt niet tijdens opladen.

Handbediening - Beschermingsklasse: IPX6

Overzicht	Symbolen	Beschrijving
		Led-status van accu, service en overbelasting.
		Knoppen voor het omhoog en omlaag brengen van de tilarm.



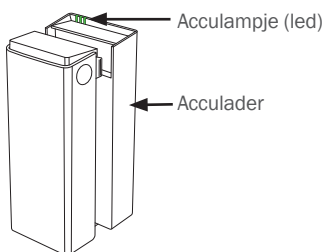



Opladen met externe lader (optioneel)

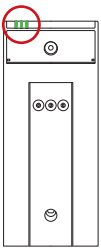

Acculader

Het optionele, externe acculaderaccessoire kan als tafellader worden gebruikt of op een verticaal muuroppervlak vlak bij een stopcontact worden gemonteerd, op minimaal 120 cm boven de vloer. De lader moet buiten de patiëntomgeving worden gebruikt. De lader moet zodanig worden geplaatst of geïnstalleerd dat de stekker van de voedingskabel eenvoudig uit het stopcontact kan worden verwijderd. Zorg ervoor dat u de kabel niet beschadigt. De lader mag continu op het stopcontact zijn aangesloten.

Acculader: 100-240 V AC, 50-60 Hz.
Vermogen van 0,9 A.

Led-indicatie-lampje	LED1 - LED2 - LED3	Led-status (Niet vermeld = uit)	Statussen tijdens het laden
		Led 1-3 branden constant	Met accu of als er geen accu op de lader is gemonteerd: 90-100%
		Led 1+2 branden constant Led 3 knippert langzaam	65-90 %
		Led 1 brandt constant Led 2 knippert langzaam	40-65 %
		Led 1 knippert langzaam	0-40 %
		Led 1+2+3 knipperen langzaam	Opladen gestopt vanwege lage accu-temperatuur, hoge accutemperatuur of andere storingen
		Leds branden niet	Opladen gestopt vanwege communicatieverlies met accu

Service, reiniging en onderhoud

Onderhoud en service

Onderhoud en inspecties van het hulpmiddel vallen volledig onder de verantwoordelijkheid van de eigenaar van het hulpmiddel. Als een hulpmiddel niet volgens de instructies wordt onderhouden, kan dit de veiligheid van de gebruiker en/of verzorger in gevaar brengen en de verwachte levensduur van het hulpmiddel beïnvloeden.

Het hulpmiddel moet regelmatig worden geïnspecteerd.

Controleer:

- of het hulpmiddel geen zichtbare schade vertoont.
- of de labels leesbaar zijn.
- het spreidmechanisme en de wielen vlot bewegen.
- de rem werkt.

Onderhoudswerkzaamheden

Onderhoud moet door geautoriseerd personeel worden uitgevoerd.

Er is onderhoud nodig wanneer de service-led (led 4) brandt.

De onderhouds-led (led 4) gaat branden na een bepaald aantal tilhandelingen of na 5 jaar, afhankelijk van wat zich het eerst voordoet.

Reiniging



Reinig het product regelmatig. Reinig oppervlakken met een vochtige doek en een geschikt pH-neutraal reinigingsmiddel. Gebruik geen oplosmiddelen of agressieve middelen. De oppervlakken van de tillift kunnen hierdoor beschadigd raken. Gebruik voor desinfectie indien nodig: isopropylalcohol of gelijkaardig. Gebruik geen agressieve reinigingsmiddelen. Verwijder haren en pluus uit de zwenkwielen en controleer of ze vrij kunnen draaien. Maak het contact en de handbediening schoon en vetvrij met isopropylalcohol. Controleer de noodstop en nooddaalfunctie na het reinigen. De tillift mag niet worden blootgesteld aan stromend water.



Verwijder haren en vuil uit de wielen om ervoor te zorgen dat ze vrij kunnen draaien en dat de rem goed werkt.



Zorg dat u tijdens het reinigen geen labels beschadigt of verwijdert.

Revisie

Op www.etac.com vindt u een speciaal document over revisie.

Periodieke inspectie

De periodieke inspectie moet één keer per jaar worden uitgevoerd of vaker indien verplicht volgens lokale voorschriften. Zie het etiket voor periodieke inspectie op het product en het document voor periodieke inspectie op www.etac.com.

Transport, opslag en verwijdering

Transport en opslag

Wanneer het hulpmiddel niet in gebruik is, kan het onder de volgende omstandigheden worden opgeslagen:



 Houd verpakkingsmateriaal uit de buurt van kinderen.



Uit de buurt van vuur houden.



Bij elektrische medische apparatuur moeten speciale maatregelen met betrekking tot de elektromagnetische compatibiliteit (EMC) worden genomen. Er kan interferentie optreden in de buurt van de elektronica van de tillift.

Bij langdurige opslag adviseren wij om de noodstopknop te activeren (indrukken). De tillift kan worden opgeslagen en vervoerd bij temperaturen tussen -25 en 70 °C en bij een relatieve vochtigheid tussen 15 en 93%.

Luchtdruk: 70 - 106 kPa.

Reizen met de Smart 150 in commerciële vliegtuigen

De accu voor een Smart 150 is door zijn ontwerp veilig voor transport in commerciële vliegtuigen. Sommige luchtvaartmaatschappijen kunnen echter specifieke vereisten en voorschriften hanteren en het wordt aanbevolen om contact op te nemen met de luchtvaartmaatschappij voordat u een vliegticket boekt. De luchtvaartmaatschappij vraagt bij aankomst vaak naar onderstaande informatie over de prestaties van de accu.

Type accu:	Lithium-ion, nikkel-mangaan-kobaltoxide	
Uitgangsspanning:	25,2 V	
Accucapaciteit:	2,85 Ah	2850 mAh
Totaal vermogen van de accu:	71,82 Wh	
Gewicht:	0,9 kg	2 lbs

Afvalverwijdering

Het hulpmiddel bevat geen gevaarlijke stoffen die op een speciale manier moeten worden afgevoerd. Controleer of er mogelijkheden zijn voor milieuvriendelijke recycling en volg de geldende nationale voorschriften. Voer het apparaat af in overeenstemming met de geldende nationale voorschriften.

Recycling

Zie de recyclinginstructies op www.etc.com en volg de nationale voorschriften die van toepassing zijn.

Problemen oplossen

Probleem	Actie
De tilkolom wiebelt.	De tilkolom is niet goed in het onderstel geplaatst. Monteer de kolom en het onderstel en vergrendel de kolom met de vergrendelhandgreep op het onderstel.
De tillift beweegt schokkerig op een vlak oppervlak.	De zwenkwielen bewegen schokkerig door pluizen en stof. Reinig de zwenkwielen. Verwijder haren en vuil.
De tilarm of verstelbare poten bewegen ongecontroleerd.	Kortsluiting tussen handbediening en tillift. Reinig het oppervlak van de stekker van de handbediening met alcohol om vet te verwijderen. Defecte handbediening. Vervang de handbediening. De regelelektronica is defect. Neem contact op met uw plaatselijke vertegenwoordiger voor service.
De poten bewegen ongecontroleerd.	Het aanpassingsmechanisme voor de poten werkt niet. Het is niet veilig om het product te gebruiken. Neem contact op met uw plaatselijke vertegenwoordiger voor service.
De tillift reageert niet op de handbediening/de tilarm bewegen niet.	De noodstopknop is geactiveerd. U kunt de noodstop ontgrendelen door de accu te verwijderen en weer terug te plaatsen. De accu is leeg. Vervang de accu of laad deze op. De elektronica van de tillift is oververhit. Wacht totdat deze is afgekoeld. De tillift is overbelast. Zorg ervoor dat de belasting de SWL niet overschrijdt. De handbediening is niet goed aangesloten. Sluit de handbediening goed aan. De handbediening, de stekker of het snoer kan defect zijn en moet worden vervangen. Defecte regelelektronica. Neem contact op met uw plaatselijke vertegenwoordiger voor service.
De accu wordt niet opgeladen.	Defecte accu. Controleer de lampjes op de lader tijdens het opladen. Probeer een andere accu. Defecte acculader. Controleer de lampjes op de lader tijdens het opladen. Zie het hoofdstuk 'Opladen'. Probeer een andere lader.

EN: Information

01. Emergency stop: Push the red button on top.
02. Release emergency stop: Use thumb and index/ middle finger to push buttons on battery sides.
03. Replace battery: Grab battery on sides and steer battery base over steering pin.
04. Push in place. This will release the emergency stop.
05. Manual emergency lowering: Turn the top of the actuator clockwise and the lifting arm moves downwards if under load.

NO: Informasjon

01. Nødstop: Trykk på den røde knappen øverst
02. Deaktiver nødstopknappen: Bruk tommel og peke-/langfinger til å trykke på knappene på batterisidene.
03. Bytte batteri: Grip batteriet på sidene og styr batteribasen over styrepinnen.
04. Trykk på plass. Dette deaktiverer nødstopknappen.
05. Manuell nødsenk: Drei toppen av aktuatoren med klokken, så beveges løftearmen nedover hvis den er belastet.

FI: Tietoja

01. Häätäpysäytys: Paina yläosan punaista painiketta
02. Vapauta hätäpysäytys: Paina akun sivupainikkeita peukalolla ja etusormella/keskisormella.
03. Laita akku takaisin: Tartu akkuun sivuilta ja ohjaa akkualusta ohjaustapin päälle.
04. Työnnä paikalleen. Tämä vapauttaa hätäpysäytyksen.
05. Manuaalinen hätälasku: Käännä toimilaitteen yläosaa myötäpäivään, jolloin nostovarsi liikkuu alas, jos se on kuormitettu.

NL: Informatie

01. Noodstop: Druk op de rode knop aan de bovenkant
02. De noodstop vrijgeven: Gebruik duim en wijs- of middelvinger om op de knoppen aan weerszijden van de accu te drukken.
03. Accu vervangen: Pak de accu aan weerszijden vast en stuur de accubasis over de stuurpen.
04. Schuif hem op zijn plaats. Hierdoor wordt de noodstop vrijgegeven.
05. Handbediende nooddaling: Draai de bovenkant van de actuator rechtsom en de tilarm beweegt bij belasting omlaag.

SV: Information

01. Nödstop: Tryck på den röda knappen på ovsidan
02. För att frigöra nödstopp: Tryck på knapparna på batteriets sidor med hjälp av tummen och pek- eller långfinger.
03. Byt av batteri: Ta tag i batteriets sidor och skjut batteribasen över styrtappen.
04. Tryck på plats. Detta gör att nödstoppet frigörs.
05. Manuell nödsänkning: Vrid ställdonets överdel medurs så rör sig lyftarmen nedåt om den belastas.

DA: Information

01. Nødstop: Tryk på den røde knap øverst
02. Nulstil nødstopknappen: Brug tommel- og pegefinger til at trykke på knapperne på siden af batteriet.
03. Sæt batteriet i igen: Tag fat omkring batteriet, og styr batteriets bund hen over styrestiften.
04. Tryk det på plads. Dette nulstiller nødstoppet.
05. Manuel nødsenkning: Drej toppen af aktuatoren højre om, hvorefter løftearmen bevæger sig nedad, hvis den er under belastning.

DE: Informationen

06. Not-Aus-Schalter: Drücken Sie den roten Knopf oben.
07. Lösen des Not-Aus-Schalters: Drücken Sie die Tasten an den Akkuseiten mit Daumen und Zeige-/ Mittelfinger.
08. Austauschen des Akkus: Greifen Sie den Akku seitlich und führen Sie den Akkusockel über Lenkungsbolzen.
09. Drücken Sie ihn in Position. Dadurch wird der Not-Aus-Schalter gelöst.
10. Manuelle Notabsenkung: Drehen Sie die Oberseite des Antriebs im Uhrzeigersinn und der Hebearm bewegt sich nach unten, wenn unter Last.

FR: Informations

01. Arrêt d'urgence : appuyez sur le bouton rouge sur le dessus
02. Relâcher l'arrêt d'urgence : appuyez à l'aide de votre pouce et de votre index/majeur sur les boutons situés sur les côtés de la batterie.
03. Remplacement de la batterie : saisissez la batterie par les côtés et basculez la base de la batterie au-dessus de la broche de direction.
04. Enfoncez-la. L'arrêt d'urgence est ainsi relâché.
05. Descente d'urgence manuelle : Faites tourner le haut du vérin dans le sens horaire ; le bras de levage descend s'il est chargé.

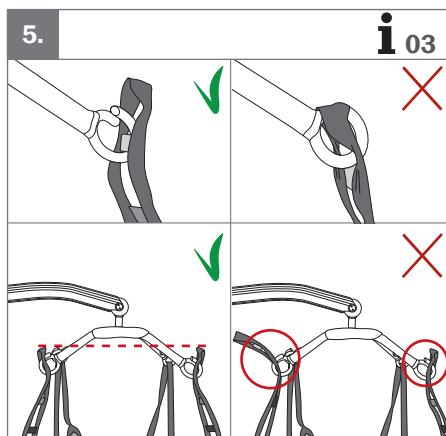
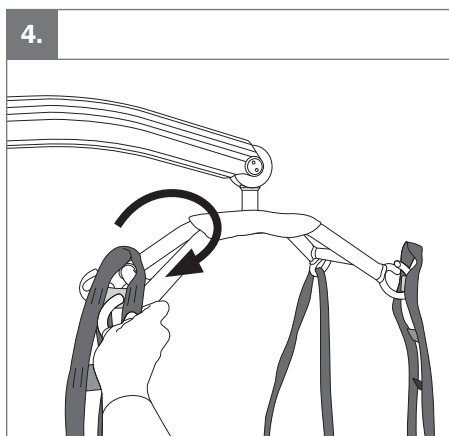
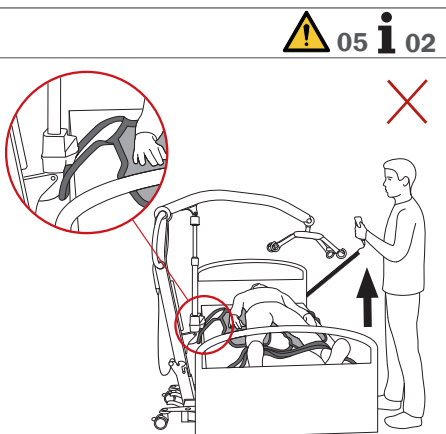
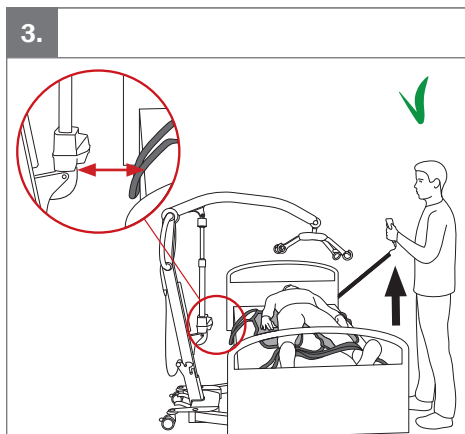
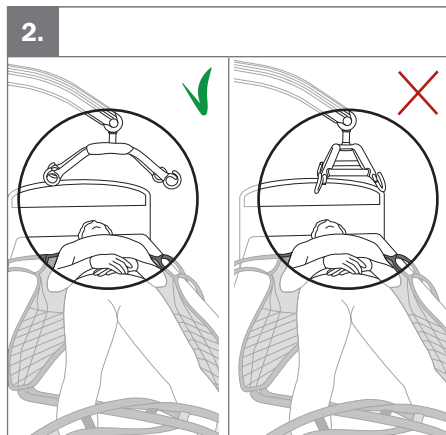
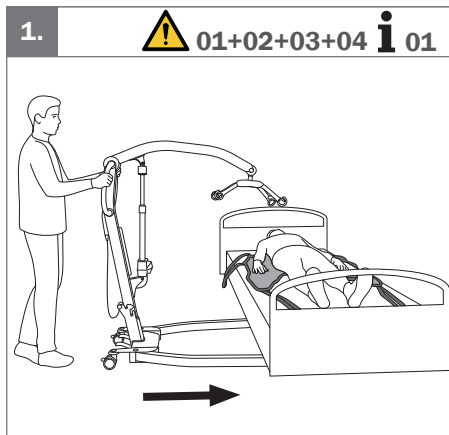
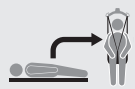

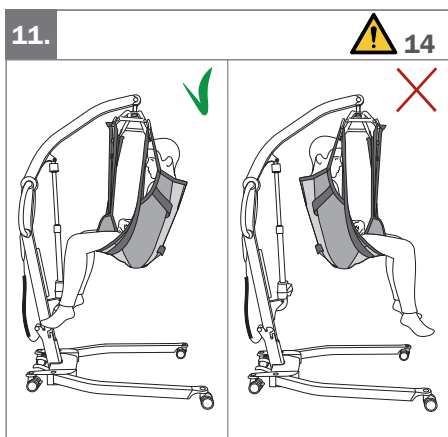
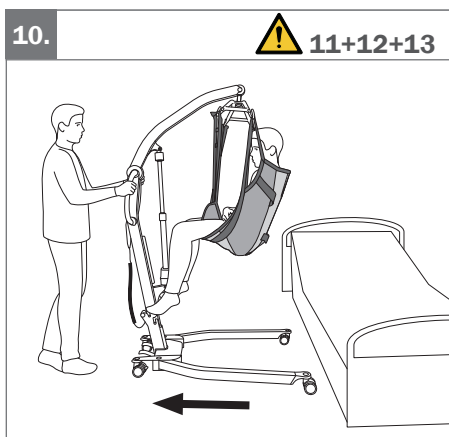
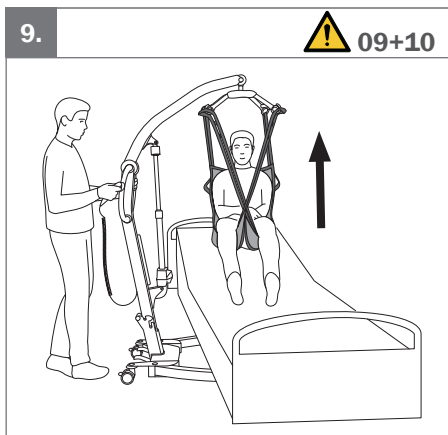
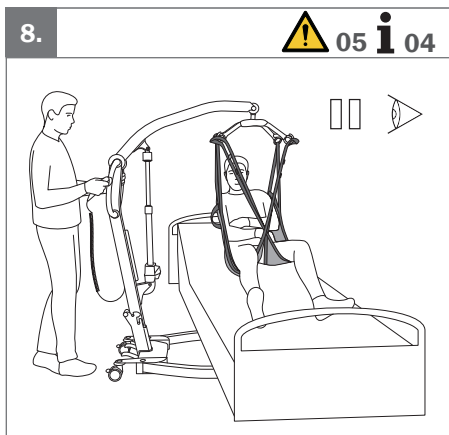
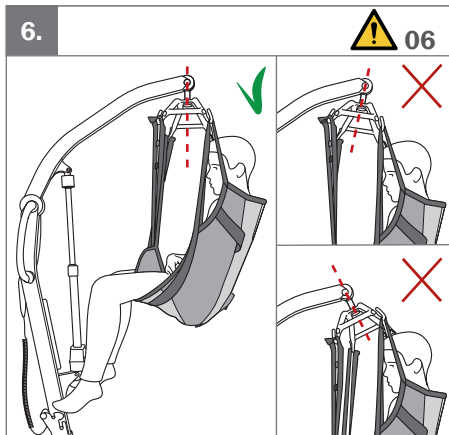
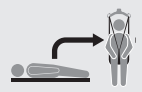

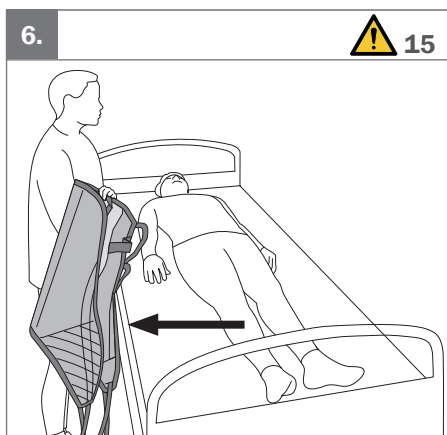
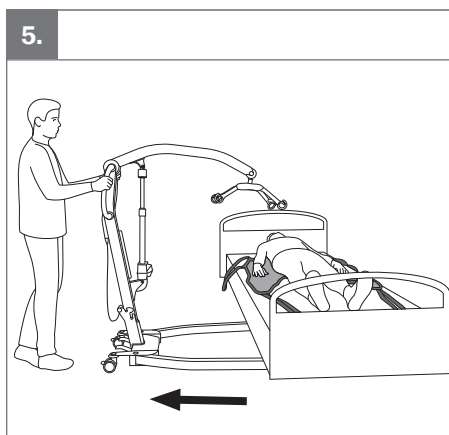
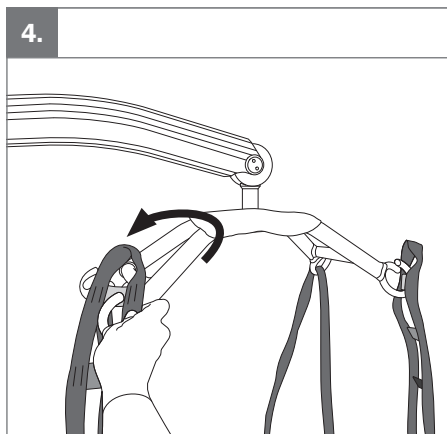
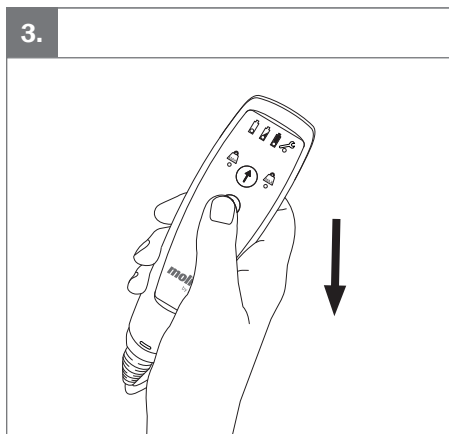
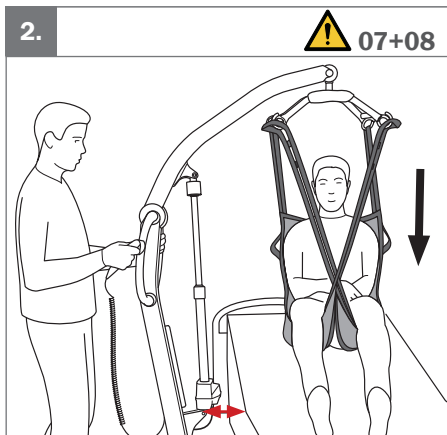
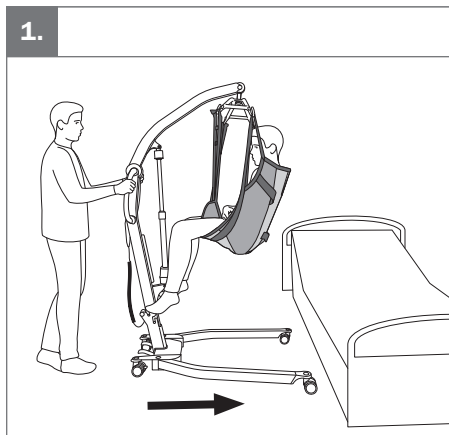

**NL:** Waarschuwingen

01. Haal de netvoedingskabel uit het stopcontact voordat u de tillift verplaatst.
02. Gebruik de duwhandvatten om de tillift te verplaatsen.
03. Vermijd dik tapijt, hoge drempels, ongelijkmatige of hellende oppervlakken.
04. De actuator mag niet worden blootgesteld aan schokken of enige vorm van spanning op de behuizing.
05. Zorg dat er ruimte aanwezig is tussen de motor/actuator van de tillift en het bed.
06. Controleer of de ophanging vrij kan bewegen in alle richtingen.
07. De wielen van een mobiele tillift mogen tijdens een transfer niet worden vergrendeld, tenzij de gebruiker van de vloer wordt getild.
08. Als het bed tijdens de transfer omhoog wordt gebracht, zorg er dan voor dat de motor/actuator zich uit de buurt van het bed bevindt.
09. Wees voorzichtig tijdens de transfer; de gebruiker kan gaan schommelen en voorwerpen in de omgeving raken.
10. Til de gebruiker nooit hoger dan noodzakelijk.
11. Duw of trek niet aan de gebruiker, tilm of motor/actuator. Dit kan problemen met de stabiliteit veroorzaken, waardoor de tillift kan omvallen.
12. De tillift mag uitsluitend worden gebruikt voor verplaatsingen over korte afstanden. De tillift is niet bedoeld ter vervanging van een rolstoel en dergelijke.
13. Let erop dat u de tillift niet beschadigt wanneer u hem transporteert, bijvoorbeeld naar een bed of door een deuropening.
14. De gebruiker moet tijdens een transfer naar de tillift gericht zijn.
15. Verwijder de tilband voorzichtig om te voorkomen dat de gebruiker uit het bed rolt.

IT: Avvertimenti

01. Rimuovere il cavo di alimentazione dalla presa a parete prima di muovere il sistema di sollevamento.
02. Utilizzare le impugnature di manovra per spostare il sollevatore.
03. Evitare tappeti a pelo lungo, bordi alti, superfici irregolari o inclinate.
04. L'attuatore non deve essere sottoposto a urti o a qualsiasi forma di sollecitazione sull'alloggiamento.
05. Accertarsi che vi sia uno spazio tra il motore/attuatore del sollevatore e il letto.
06. Accertarsi che la barra di sospensione possa muoversi liberamente in tutte le direzioni previste.
07. Le ruote di un sollevatore mobile non devono essere bloccate durante un trasferimento, a meno che l'utente non sia sollevato dal pavimento.
08. Se si solleva il letto durante il trasferimento, accertarsi che il motore/attuatore sia lontano dal letto.
09. Prestare attenzione durante il trasferimento: l'utente potrebbe oscillare e colpire gli oggetti circostanti.
10. Non sollevare mai l'utente più in alto del necessario.
11. Non spingere o tirare l'utente, il braccio elevatore o il motore/attuatore, perché ciò potrebbe causare problemi di stabilità e portare il sollevatore a ribaltarsi.
12. Il sollevatore deve essere utilizzato solo per spostamenti a breve distanza. Non è un sostituto di sedie a rotelle o attrezzature simili.
13. Fare attenzione a non danneggiare il sollevatore durante il trasporto, ad esempio ad un letto o attraverso un passaggio.
14. L'utente deve essere rivolto verso il sollevatore durante un trasferimento.
15. Rimuovere delicatamente l'imbracatura per assicurarsi che l'utente non rotoli fuori dal letto.

FR: Avertissements

01. Retirez le câble secteur de la prise murale avant de déplacer le lève-personne.
02. Utiliser le guidon pour déplacer le lève-personne.
03. Évitez les tapis épais, marches hautes, inégales ou surfaces inclinées.
04. Le vérin ne doit pas être soumis à des chocs ou à toute forme de contrainte sur le boîtier.
05. S'assurer qu'il y a un espace entre le moteur/l'actionneur du lève-personne et le lit.
06. Assurez-vous que le cintre de levage peut bouger librement dans toutes les directions prévues.
07. Les roues d'un lève-personne mobile ne doivent pas être verrouillées pendant un transfert, sauf si le vérin est soulevé depuis le sol.
08. En cas d'élévation du lit pendant le transfert, s'assurer que le moteur/le vérin n'est pas collé au lit.
09. Faire attention pendant un transfert, l'utilisateur peut basculer et heurter des objets qui l'entourent.
10. Ne jamais lever l'utilisateur plus haut que nécessaire.
11. Ne pas pousser ni tirer l'utilisateur, le bras de levage ou le moteur/le vérin. Cela risquerait de rendre le dispositif instable et de faire basculer le lève-personne.
12. Le lève-personne ne doit être utilisé que pour des déplacements sur de courtes distances. Il ne doit pas se substituer à un fauteuil roulant ou à d'autres appareils de mobilité similaires.
13. Veiller à ne pas endommager le lève-personne lorsqu'il est transporté, par exemple vers un lit ou lors du franchissement d'une porte.
14. L'utilisateur doit faire face au lève-personne pendant un transfert.
15. Ôter le harnais délicatement pour éviter que l'utilisateur ne tombe du lit en se tournant.

EN: Information

1. If needed, use leg adjustment for e.g. to get close to a chair.
2. If needed, elevate head end of the bed before doing the transfer.
3. Make sure the straps are fastened symmetrically on left and right side.
4. Perform a safety stop when the straps are stretched tense. Check that all straps are correctly and symmetrically attached.

NO: Informasjon

1. Juster bena ved behov, for eksempel for å komme inn til en stol.
2. Hev om nødvendig hodeenden av sengen før forflytningen.
3. Kontroller at stroppene er festet symmetrisk på venstre og høyre side.
4. Utfør en sikkerhetsstopp når stroppene er strammet. Kontroller at alle stropper er riktig og symmetrisk festet.

FI: Tietoja

1. Käytät tarvittaessa jalkojen säätöä esimerkiksi tuolin lähelle siirtymiseen.
2. Nosta tarvittaessa sängyn pääpuolta ennen siirtoa.
3. Varmista, että hihnät on kiinnitetty symmetrisesti vasemmalle ja oikealle puolelle.
4. Suorita turvapäysäytys, kun hihnät ovat kireällä. Tarkista, että kaikki hihnät on kiinnitetty oikein ja symmetrisesti.

NL: Informatie

1. Gebruik zo nodig de beenverstelling om bijv. dicht bij een stoel te komen.
2. Breng het hoofdeinde van het bed zo nodig omhoog voordat u de transfer uitvoert.
3. Zorg ervoor dat de banden links en rechts symmetrisch zijn bevestigd.
4. Voer een veiligheidsstopp uit wanneer de banden strakgetrokken zijn. Controleer of alle banden correct en symmetrisch zijn bevestigd.

IT: Informazioni

1. Se necessario, utilizzare la regolazione delle gambe per avvicinarsi ad esempio a una sedia.
2. Se necessario, sollevare la testiera del letto prima di effettuare il trasferimento.
3. Accertarsi che le cinghie siano fissate simmetricamente sui lati destro e sinistro.
4. Effettuare un arresto di sicurezza quando le cinghie sono tese. Controllare che tutte le cinghie siano fissate in modo corretto e simmetrico.

SV: Information

1. Använd vid behov benjustering för att t.ex. komma nära en stol.
2. Höj vid behov sängens huvudände före förflyttningen.
3. Kontrollera att banden är symmetriskt fästa på vänster och höger sida.
4. Utför ett säkerhetsstopp när banden är spända. Kontrollera att alla band är korrekt och symmetriskt fästa.

DA: Information

1. Brug om nødvendigt benjusteringen til f.eks. at komme tæt på en stol.
2. Hæv om nødvendigt sengens hovedende, før forflytningen foretages.
3. Sørg for, at stropperne er fastgjort symmetrisk på venstre og højre side.
4. Foretag et sikkerhedsstopp, når stropperne er spændt. Kontrollér, at alle stropper er fastgjort korrekt og symmetrisk.

DE: Informationen

1. Verwenden Sie bei Bedarf die Beinverstellung, um z. B. die Entfernung zu einem Stuhl zu verringern.
2. Heben Sie bei Bedarf das Kopfende des Bettes an, bevor Sie den Transfer durchführen.
3. Stellen Sie sicher, dass die Gurte auf der linken und rechten Seite symmetrisch befestigt sind.
4. Führen Sie einen Sicherheitsstopp durch, wenn die Gurte gespannt sind. Stellen Sie sicher, dass alle Gurte korrekt und symmetrisch befestigt sind.

FR: Informations

1. Si nécessaire, utilisez l'ouverture du piètement, pour vous approcher d'une chaise, par exemple.
2. Si nécessaire, relevez la tête de lit avant d'effectuer le transfert.
3. Assurez-vous que les sangles sont fixées de manière symétrique du côté droit comme du côté gauche.
4. Effectuez un arrêt de sécurité lorsque les sangles sont tendues. Vérifiez que toutes les sangles sont fixées correctement et symétriquement.

ES: Información

1. Si es necesario, utilice el ajuste de las piernas, por ejemplo, para acercarse a una silla.
2. Si es necesario, eleve el cabecero de la cama antes de realizar el traslado.
3. Asegúrese de que las correas estén ajustadas simétricamente en los lados izquierdo y derecho.
4. Realice una parada de seguridad cuando las correas estén tensas. Compruebe que todas las correas estén correctamente sujetas y simétricas.



Technical data

Weight

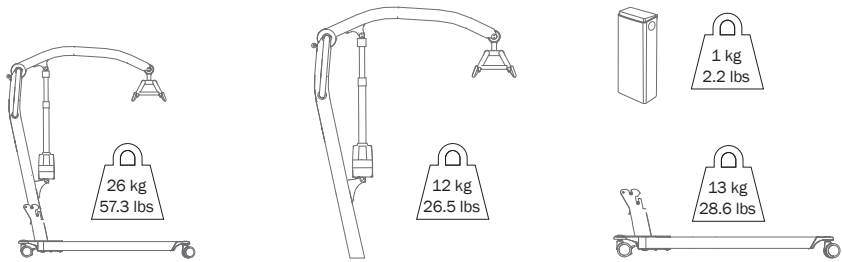

Dimensions

	mm	Inches		mm	Inches		mm	Inches
A	1315	51.77	I	1890	74.41	Q	995	39.17
B	195	7.68	J	595	23.42	R	1100	43.31
C	515	20.28	K	1200	47.24	S	810	31.89
D	1040	40.94	L	110	4.33	T	1180	46.46
E	1665	65.55	M	1150	45.28	U	1308	51.50
F	410	16.14	N	475	18.70	V	360	14.17
G	1455	57.28	O	630	24.80	W	475	18.70
H	1865	73.43	P	730	28.74	X	1160	45.67

